



Bloc d'alimentation portable

Manuel d'instructions

FPS500-1/FPS1000



Merci pour votre sélection de notre bloc d'alimentation portable. Veuillez lire attentivement le manuel et le conserver pour référence future afin de vous assurer que vous pouvez utiliser ce produit correctement et en toute sécurité.

BUILDER SAS
32, rue Aristide Bergès - ZI 31270 Cugnaux – France
MADE IN PRC



SOMMAIRE

I	Avertissement de sécurité.....	3
II	Description et accessoires.....	3
III	Diagramme de fonction.....	4
IV	Instructions d'utilisation.....	6
V	Guide d'opération.....	6
VI	Paramètres.....	10
VII	Environnement.....	11
VIII	Précautions.....	11
IX	Dépannage.....	12
X	GARANTIE.....	13
XI	PANNE PRODUIT.....	14
XII	EXCLUSIONS DE GARANTIE.....	15

Ce produit est un système de stockage d'énergie sûr, portable, stable et respectueux de l'environnement. Qui peut être utilisé dans un camp, une excursion en bateau, un sauvetage, etc. et vous fournit une solution d'énergie verte portable et durable. De plus, plusieurs prises CA sont incluses qui peuvent charger un ventilateur, un projecteur, un réfrigérateur, un ordinateur, etc., et une prise 12 V CC pour une utilisation de type LED. Cette unité peut être chargée par un chargeur CA accessoire ou un panneau solaire.

I Avertissement de sécurité

Les utilisateurs doivent lire attentivement ce manuel avant d'utiliser et de maintenir. Une mauvaise installation ou une mauvaise utilisation peut entraîner un danger pour l'utilisateur ou endommager ce produit

II Description et accessoires

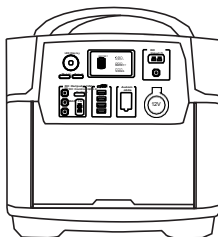

Partie principale 1:
Produit*1PCS

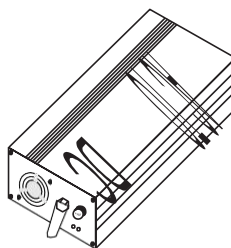

Accessoire 1:
Chargeur AC*1PCS



Accessoire 2:
ligne de charge CA *
1 PCS

III Diagramme de fonction

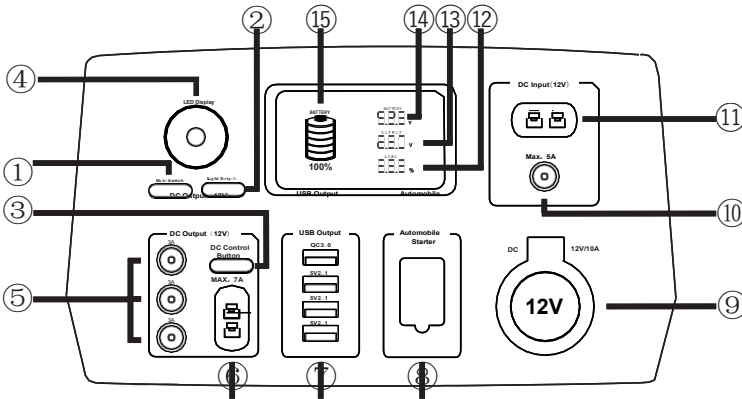

- 1) Interrupteur principal: contrôle le système pour activer ou désactiver toutes les fonctions du système.
- 2) Interrupteur d'éclairage: contrôle la lumière LED.
- 3) Interrupteur DC: contrôle les connexions de sortie DC 12V 3A et DC 7A.
- 4) Eclairage: Lumière LED 3W.
- 5) Sortie Audio ou Sortie audio DC: sortie DC 12V 3A.
- 6) Sortie DC Anderson: sortie DC 12V 7A.
- 7) Prise USB: 1 prise QC3.0 + 3 prises USB2.1A. Peut charger une tablette et un téléphone portable en même temps.
- 8) Démarreur automobile: Pour le démarrage d'une petite voiture 12V.
- 9) Prise de sortie 12V DC: Connexion d'une prise allume-cigare 12V DC.
- 10) Connexion d'entrée de charge DC: prise de connexion DC pour la batterie
- 11) Connexion d'entrée de charge DC Anderson : prise de connexion DC pour la batterie.
- 12) Pourcentage de tension de charge de sortie: affiche le pourcentage de la tension de sortie, la plage est de 0% à 100%.
- 13) Tension de sortie: affiche la tension de sortie.
- 14) Tension de la batterie: affiche la valeur actuelle de la tension de la batterie.
- 15) Capacité de la batterie: affiche la capacité de la batterie de 0% à 100%.

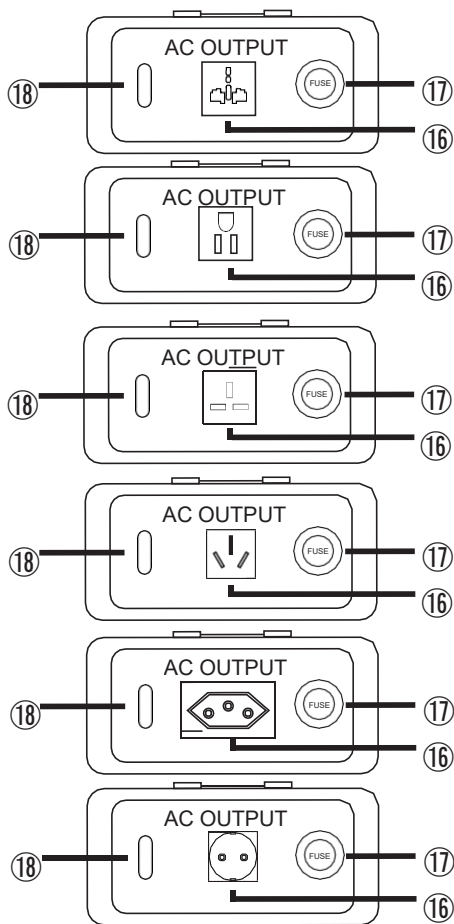

Remarque: Les prises de courant sont différentes selon les pays, sélectionnez le schéma de prise correspondant.

16) Prise de sortie AC: AC100V -120V ou AC 220V-240V.

17) Fusible: le fusible sera déconnecté lorsque la puissance de charge dépasse la capacité du produit.

18) Interrupteur de sortie AC: contrôle la fonction de sortie AC sur marche ou arrêt.

IV Instructions d'opération

- 1) Théorie du système de stockage d'énergie: le système convertit l'énergie de la batterie en énergie électrique pour une utilisation en courant continu ou alternatif.
- 2) Théorie de la sortie DC: le système convertit l'énergie de la batterie en énergie électrique pour une utilisation DC.
- 3) Théorie de la sortie AC: Le système convertit l'énergie de la batterie en énergie électrique pour une utilisation AC.
- 4) Théorie de l'entrée DC: Le système de stockage d'énergie charge la batterie avec l'énergie du panneau de charge solaire ou d'une autre sortie du chargeur DC.
- 5) Le système utilise une batterie au lithium, pour des raisons de sécurité, en quittant l'usine, la batterie est à 30% à 50% de sa capacité. Avant la première utilisation, il est recommandé de faire le plein d'énergie après une décharge complète.
- 6) Lorsque la capacité de la batterie est de 20%, le système est susceptible d'être coupé. Il est recommandé d'arrêter d'utiliser et de recharger avant de réutiliser la batterie.
- 7) Lorsque la batterie est à 20%, il faut normalement 4 à 6 heures pour remplir la batterie dans des conditions de charge normales.
- 8) Les câbles de charge et chargeurs non équipés par le fabricant peuvent entraîner une défaillance ou des dommages de la batterie.

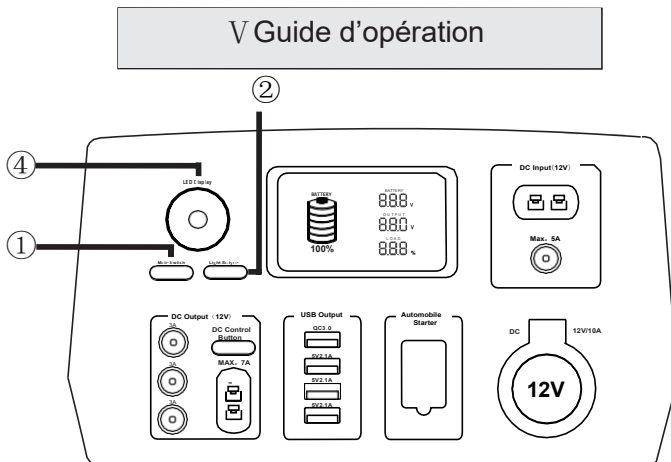

Lorsque vous devez démarrer la fonction lumière (4), appuyez sur la fonction «interrupteur principal» (1) à son tour, puis appuyez sur la fonction «interrupteur d'éclairage» (2). Lorsque la fonction « interrupteur principal» doit être maintenue, la fonction lumière (4) peut être contrôlée séparément par la fonction «interrupteur d'éclairage» (2).

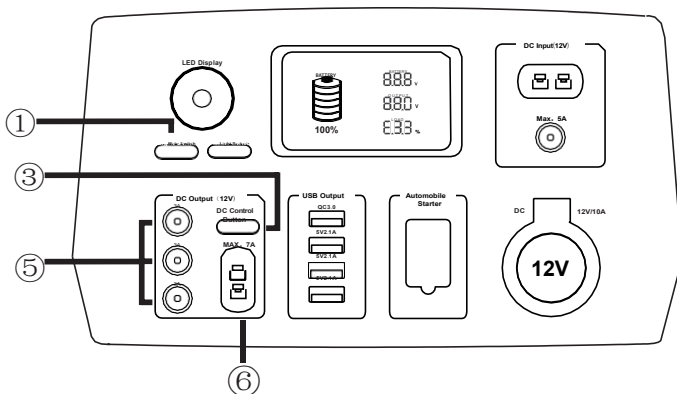

Lorsque vous avez besoin de démarrer les fonctions ⑤ et ⑥, appuyez à tour de rôle sur l'interrupteur principal, puis appuyez sur l'interrupteur DC ③. Si la fonction «interrupteur principal» ① doit être maintenue, les prises DC ⑤ et ⑥ peuvent être contrôlées séparément par la fonction «interrupteur DC». Les sorties Fonction et ⑥ DC ont une protection contre les surcharges, ce qui signifie qu'il n'y a pas de sortie lorsque la charge est surchargé

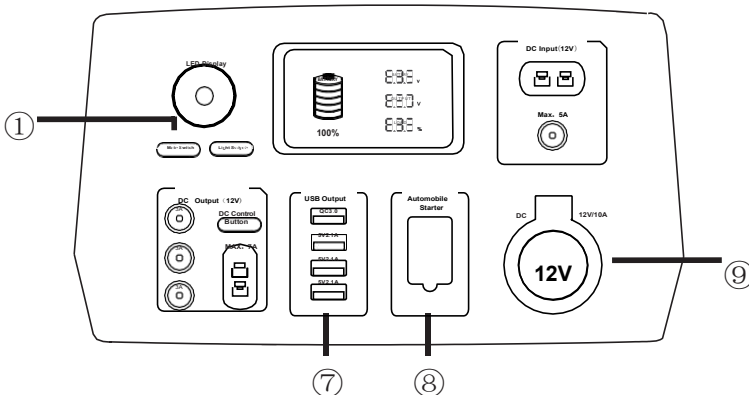

Lorsque vous avez besoin de démarrer la fonction ⑦, ⑧ et ⑨ prises DC, appuyez à tour de rôle sur l'interrupteur principal. La fonction ⑨ a une protection contre les surcharges, ce qui signifie qu'il n'y a pas de sortie lorsque la charge est surchargée

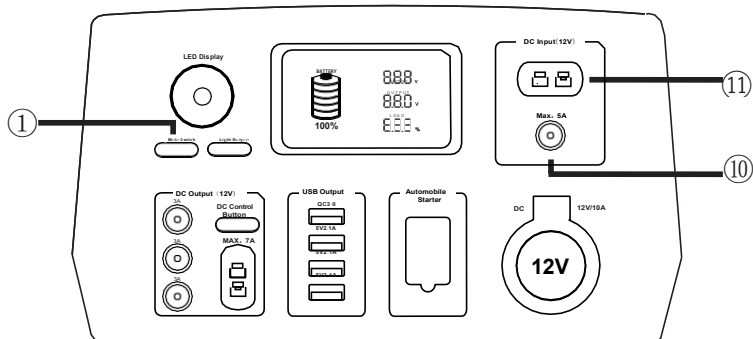

Lorsque vous avez besoin de démarrer les fonctions ⑪ et ⑩, appuyez sur l'interrupteur principal ① à son tour, puis branchez l'appareil directement dans la batterie pour la charger.

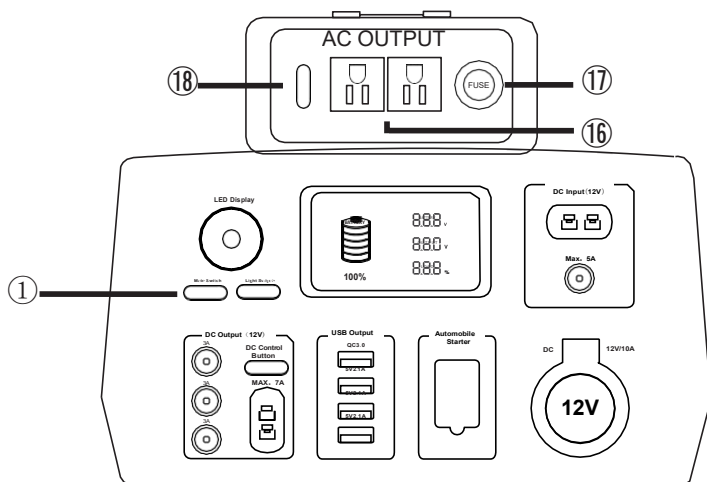

Lorsque vous devez démarrer la fonction Prise de sortie AC, appuyez sur l'interrupteur principal à son tour, puis appuyez sur l'interrupteur ⑱ pour démarrer la sortie AC.

Lorsque la fonction ① interrupteur principal doit être maintenue activée, la fonction de sortie AC peut être contrôlée séparément par la fonction ⑱ interrupteur.

Lorsque la fonction ⑱ charge dépasse la capacité du système, les fusibles de fonction sont déconnectés. Et vous devez ouvrir le fusible pour le remplacer.

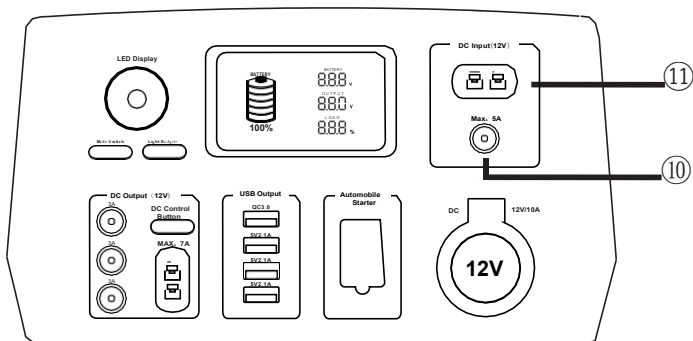

Lorsque la puissance de la batterie est faible et doit être chargée, il convient de connecter l'entrée ⑪ et ⑩. Cette batterie est équipée d'un chargeur et d'un câble de charge. Lorsque la batterie est complètement hors tension, le temps de charge est de 4 à 6 heures.

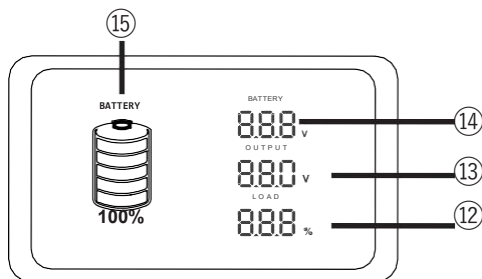

Lorsque la batterie utilisée pour la fonction de sortie, la fonction ⑮ affichera la capacité de la batterie en diminuant en pourcentage.

Lorsque la batterie est en charge, la fonction ⑮ affichera la capacité de la batterie en augmentant en pourcentage.

Lors de l'utilisation pour une charge AC, la fonction ⑫ sera modifiée avec la valeur de puissance de charge.

Lors de l'utilisation pour une charge AC, la fonction ⑬ sera modifiée avec la puissance de charge et la tension de sortie d'affichage.

Lorsque le système a démarré, la fonction ⑭ sera modifiée en tant que tension de la batterie.

L'affichage numérique à un écart, pour ce système de batterie, la tension de sortie est de $\pm 5\%$, la charge la puissance est de $\pm 10\%$ et la tension de la batterie est de $\pm 0,2\text{ V}$.

VI Paramètres

Modèle	FPS500-1	FPS1000
Paramètres	Puissance assignée : 500W	Puissance assignée : 1000W
	Puissance de crête : 1000W	Puissance de crête : 2000W
	Tension de sortie : AC230 ± 10V	Tension de sortie : AC230 ± 10V
	Fréquence de sortie : 50Hz	Fréquence de sortie : 50Hz
	THD < 3%. Onde sinusoïdale pure	THD < 3%. Onde sinusoïdale pure
	Efficacité de conversion en énergie > 85%	Efficacité de conversion en énergie > 85%
	Sortie DC : 5-12V/1-10A	Sortie DC : 5-12V/1-10A
	Capacité de la batterie : 490W h/4 séries 12 parallèles : 490Wh/4	Capacité de la batterie : 980W h/4 séries 26 parallèles : 980Wh/4
	Température d'opération : -10°C - 40°C	Température d'opération : -10°C - 40°C
	dimension du produit: 280mm*175mm*255mm	dimension du produit: 280mm*175mm*290mm
	Poids: 5.8kg	Poids : 13 kg

VII Environnement

Pour une utilisation sûre, de meilleures performances et une durée de vie plus longue du système, il est recommandé d'utiliser la batterie dans les environnements suivants:

- 1) Température entre 0 °C et 60 °C. Il n'est pas recommandé d'exposer l'appareil à long terme à haute température.
- 2, le système doit être propre et bien ventilé. Tenez-le à l'écart des autres objets d'au moins 10 cm, ne pas le placer dans une zone hermétique pour utilisation.
- 3, le système utilise une protection IP65. Veuillez-vous assurer qu'il est éloigné de l'eau
- 4) Il est strictement interdit de le faire fonctionner à des températures supérieures à 70 °C.
- 5) Évitez tout contact avec les enfants.

VIII Précautions

- 1) N'utilisez pas l'appareil en cas de déformation ou d'endommagement.
- 2) N'exposez pas l'appareil à un environnement hautement corrosif, poussiéreux, à température élevée ou à humidité élevée.
- 3) Aucun électricien professionnel ne doit démonter cet appareil, car la batterie intégrée est électrocutée.
- 4) Si le système n'est pas utilisé, chargez-le au moins une fois par mois pour garantir sa durée de vie.
- 5) Ne retirez pas les pièces de l'appareil, ce qui pourrait provoquer une panne ou endommager le produit.
- 6) Protégez l'unité contre les fortes vibrations, les chutes et les collisions. N'inversez pas l'appareil.
- 7) Toute modification non autorisée du système peut entraîner un incident.
- 8) Utilisez un extincteur à CO2 ou à poussière et coupez l'alimentation lorsque le système génère un feu ouvert.
- 9) Ne connectez pas la fonction ⑩ et ⑪ à des périphériques d'entrée DC non autorisés, ce qui pourrait endommager le produit.
- 10) Il y a des risques de dommages lors d'une chute, l'appareil doit être posé à l'horizontal.
- 11) Ne touchez pas la prise de courant à l'intérieur des pièces métalliques et ne court-circuitez pas le circuit intentionnellement.
- 12) Ce produit peut générer une étincelle lorsque vous branchez et débranchez l'état d'entrée. Veuillez ne pas l'utiliser dans un environnement contenant des gaz inflammables et explosifs.
- 7) Le produit doit être éloigné d'un environnement supérieur à 70 °C ou à un feu ouvert, sinon il y a un risque de dommage.
- 8) Le système peut produire des températures élevées lorsqu'il est utilisé et doit être éloigné des matériaux susceptibles d'être affectés par des températures élevées.
- 13) Lors du démarrage de l'appareil, il doit être éloigné des objets inflammables et explosifs.
- 14) Cet équipement n'est pas adapté à une utilisation dans des endroits où des enfants sont susceptibles d'être présents.

IX Dépannage



Attention, ne réparez pas le système vous-même, une mauvaise réparation entraînera un choc électrique ou un incendie.

Faute	Action
L'écran numérique n'a pas d'affichage et les prises n'ont pas de sortie.	Veuillez confirmer si la batterie n'est pas alimentée et chargez la batterie en vous connectant au chargeur.

Faute	Action
La capacité de la batterie est suffisante mais il y a 5 sons d'alarme lors du chargement.	Ce produit a une protection contre la surchauffe une fois que la température est supérieure à 85 ° C, veuillez vérifier la température ambiante ou s'il y a un objet bloqué dans l'événement.
La batterie a toujours sa capacité, mais il y a 3 sons d'alarme et n'a pas de sortie lorsqu'elle est chargée.	Ce produit a une protection basse tension, la batterie n'a pas une capacité suffisante pour charger cet appareil. Veuillez changer d'appareil ou charger ce produit
La lumière LED continue de clignoter.	Ce produit est protégé contre la surchauffe en raison de la température ambiante. Veuillez éteindre ce produit et redémarrer après 10 minutes.
La batterie a toujours sa capacité, mais il y a des bruits persistants et n'a pas de sortie lorsqu'elle est chargée.	Ce produit a une protection contre les surcharges, la puissance chargée est trop élevée, veuillez changer un autre produit qui a une puissance nominale plus élevée.
La batterie a toujours sa capacité, mais il y a 2 sons d'alarme lorsque l'appareil fonctionne.	Ce produit a une protection basse tension, la batterie n'aura pas une capacité suffisante pour charger cet appareil. Veuillez charger ce produit immédiatement.

No.	Faute	Cause	Description	Solution
1	Impossible d'allumer le produit	Protection basse tension	manque de puissance	Charger
		Dysfonctionnement de la charge	court-circuit de la charge	Débrancher la charge
		dégât sur le produit	/	Contacter le service client
2	impossible de charger le produit	Protection de surcharge du courant	la charge ne fonctionne pas	Choisir le chargeur correspondant
		Ne fonctionne pas correctement	connexion anormale du câble Alimentation anormale	Changer le câble du chargeur confirmer la stabilité de la tension
		Dégât sur le chargeur	/	Remplacer le chargeur
3	pas de sortie DC	Protection basse tension	Manque de puissance	Charger
		Protection de surcharge	Puissance élevée de l'appareil	Réduire la charge
		Protection de surcharge	Haute température	Changer l'environnement d'utilisation et vérifier les événements
		Mauvaise qualité de la charge	Mauvaise qualité du faisceau de câbles causant une tension basse	Changer le faisceau de câbles avec une meilleure qualité
		Dégât sur le produit	/	Remplacer la connexion de sortie ou contacter le service
4	Pas de sortie AC	protection basse tension	Manque de puissance	Charger
		protection surintensité	Puissance élevée de l'appareil	Réduire ou modifier la charge
		protection contre la surcharge	Haute température	Changer l'environnement d'utilisation et vérifier les événements
		protection contre les courts circuits	Dysfonctionnement de la charge	Changer la charge
		dégât sur le produit	/	contacter le service client

Dans les cas suivants, veuillez contacter directement le centre de maintenance du fabricant:

- 1) Un gros bruit est entendu pendant l'opération.
- 2) Une odeur nauséabonde pendant le fonctionnement.
- 3) Les interrupteurs ne fonctionnent pas ou ne contrôlent pas le système.
- 4) Les prises CA n'ont pas de sortie.

Ce produit peut charger les appareils ci-dessous, veuillez choisir le modèle de produit correspondant pour la puissance de charge.



Lumière LED



Smartphone



Drone



Ordinateur portable



Camera



Réfrigérateur



Téléviseur



Tablette



Ventilateur électrique



Perceuse



Jeux vidéo



Ordinateur

X. GARANTIE



GARANTIE

Le fabricant garantit le produit contre les défauts de matériel et de main-d'œuvre pour une période de 2 ans à compter de la date d'achat originelle. La garantie s'applique si le produit est à usage domestique. La garantie ne s'étend pas pour des pannes dues à l'usure et aux dommages normaux.

Le fabricant accepte de remplacer les pièces classées comme défectueuses par le distributeur désigné. Le fabricant n'accepte pas la responsabilité du remplacement de la machine, toute ou partie, et / ou des dommages s'ensuivant.

La garantie ne couvre pas les pannes dues :

- à la maintenance insuffisante.
- au montage, réglage ou opérations anormales du produit.
- aux pièces sujettes à l'usure normale.

La garantie ne s'étend pas :

- aux coûts d'expédition et d'emballage.
- à l'utilisation de l'outil dans un but autre que celui pour lequel il a été conçu.
- à l'usage et maintenance de la machine de manière non décrite dans le manuel d'utilisateur.

De par notre politique d'amélioration continue du produit, nous nous réservons le droit d'altérer ou de modifier les caractéristiques sans préavis. En conséquence, le produit peut être différent des informations contenues ci-dessus, mais une modification sera entreprise sans préavis si elle est reconnue comme une amélioration de la caractéristique précédente.

LIRE ATTENTIVEMENT LE MANUEL AVANT D'UTILISER LA MACHINE.

En commandant des pièces détachées, veuillez indiquer le numéro ou le code de la pièce, vous pouvez trouver cela dans la liste de pièces détachées dans ce manuel. Gardez le reçu d'achat ; sans lui, la garantie est invalide. Afin de vous aider avec votre produit, nous vous invitons à nous contacter par téléphone ou via notre site internet :

- **+33 (0)9.70.75.30.30**
- **<https://services.swap-europe.com/contact>**

Vous devez créer un « ticket » via leur plateforme.

- Inscrivez-vous ou créez votre compte.
- Indiquez la référence de l'outil.
- Choisissez l'objet de votre demande.
- Expliquez votre problème.
- Joignez ces fichiers : la facture ou le reçu de caisse, la photo de la plaque d'identification (numéro de série), la photo de la pièce dont vous avez besoin (par exemple : broches de la fiche de transformateur qui sont cassées).



XI. PANNE PRODUIT

QUE FAIRE SI MA MACHINE TOMBE EN PANNE?

Si vous avez acheté votre produit en magasin :

- a) Videz le réservoir d'essence.
- b) Veillez à ce que votre machine soit complète (accessoires fournis) et propre ! Si ce n'est pas le cas le réparateur refusera la machine.

Se présenter au magasin avec la machine complète avec le ticket de caisse ou facture.

Si vous avez acheté votre produit sur un site internet :

- a) Videz le réservoir d'essence
- b) Veillez à ce que votre machine soit complète (accessoires fournis) et propre ! Si ce n'est pas le cas le réparateur refusera la machine.

c) Créez un dossier SAV SWAP-Europe (ticket) sur le site : <https://services.swap-europe.com>
Au moment de faire la demande sur SWAP-Europe, vous devez joindre la facture et la photo de la plaque signalétique.

d) Contactez la station de réparation pour s'assurer de ses disponibilités, avant de déposer la machine.

Se présenter en station de réparation avec la machine complète emballée, accompagnée de la facture d'achat et de la fiche de prise en charge station téléchargeable une fois la demande SAV effectuée sur le site SWAP-Europe

Pour les machines présentant une panne de moteurs constructeurs BRIGGS & STRATTON, HONDA et RATO veuillez vous referer à la notice.

Les réparations seront faites par les motoristes agréés de ces constructeurs, voir leur site :

- <http://www.briggsandstratton.com/eu/fr>
- <http://www.honda-engines-eu.com/fr/service-network-page;jsessionid=5EE8456CF39CD572AA2AEEDFD290CDAE>
- <https://www.rato-europe.com/it/service-network>

Veillez conserver votre emballage d'origine pour permettre les retours SAV ou emballer votre machine avec un carton similaire aux mêmes dimensions.

Pour toute question concernant notre SAV vous pouvez faire une demande sur notre site <https://services.swap-europe.com>

Notre hotline reste à votre écoute au +33 (9) 70 75 30 30.



XII. EXCLUSIONS DE GARANTIE

LA GARANTIE NE COUVRE PAS :

- La mise en route et les réglages du produit.
- Les dommages consécutifs à une usure normale du produit.
- Les dommages consécutifs à une utilisation non conforme du produit.
- Les dommages résultants d'un montage ou d'une mise en route non conforme au manuel d'utilisation.
- Les pannes liées à la carburation au-delà de 90 jours et à l'encrassement des carburateurs.
- Les actes d'entretiens périodiques et standards.
- Les actes de modification et de démontage qui annulent directement la garantie.
- Les produits dont le marquage original d'authentification (marque, numéro de série) ont été dégradés, altérés ou retirés.
- Le remplacement des consommables.
- L'utilisation des pièces qui ne sont pas d'origine.
- La casse des pièces consécutive à des chocs ou projections.
- Les pannes des accessoires.
- Les défauts et leurs conséquences liés à toute cause extérieure.
- La perte d'éléments et la perte due à un vissage insuffisant.
- Les éléments de coupe et tout dommage lié au desserrage des pièces.
- Une surcharge ou surchauffe.
- Une mauvaise qualité de l'alimentation : tension défectueuse, erreur de voltage, etc.
- Les dommages consécutifs à la privation de jouissance du produit pendant le temps nécessaire aux réparations et plus généralement les frais d'immobilisation du produit.
- Les frais de contre-expertise établis par un tiers suite à un devis par une station de réparation SWAP-Europe
- L'utilisation d'un produit qui présenterait un défaut ou une casse constaté(e) et qui n'aurait pas fait l'objet d'un signalement immédiat et/ou d'une réparation auprès des services de SWAP-Europe.
- Les détériorations liées aux transports et au stockage*.
- Les lanceurs au-delà de 90 jours.
- Huile, essence, graisse.
- Les dommages liés à l'utilisation de carburants ou lubrifiants non conformes.

* Conformément à la législation du transport les détériorations liées aux transports doivent être déclarées aux transporteurs dans les 48 heures maximum après constat par lettre recommandée avec accusé de réception.

Ce document est un complément de votre notice, liste non exhaustive.

Attention : toute commande doit être vérifiée en présence du livreur. En cas de refus de celui-ci vous devez simplement refuser la livraison et notifier votre refus.

Rappel : les réserves n'excluent pas la notification par courrier recommandé A/R dans les 72h.

Information :

Les appareils thermiques doivent être hivernés à chaque saison (service disponible sur le site SWAP-Europe)
Les batteries doivent être chargées avant d'être stockées.